

ePALM10-0072

Push-buttons of enabling and emergency/ Taster für Zustimmung und Nottaus/ Bouton poussoir arrêt d'urgence/ Pulsadores de habilitación y emergencia/ Pulsanti di abilitazione ed emergenza

Dimension/ Grösse/ Dimension/ Dimensiones/ Dimensioni

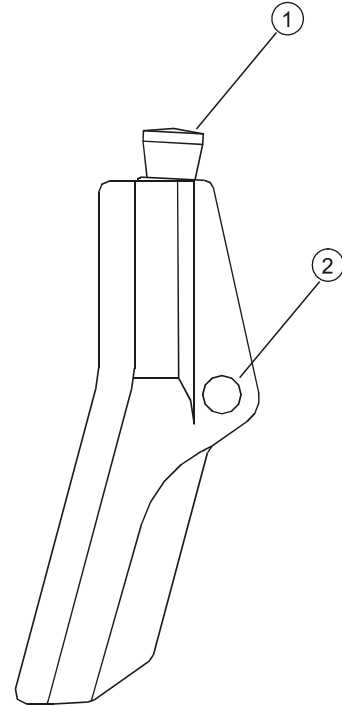
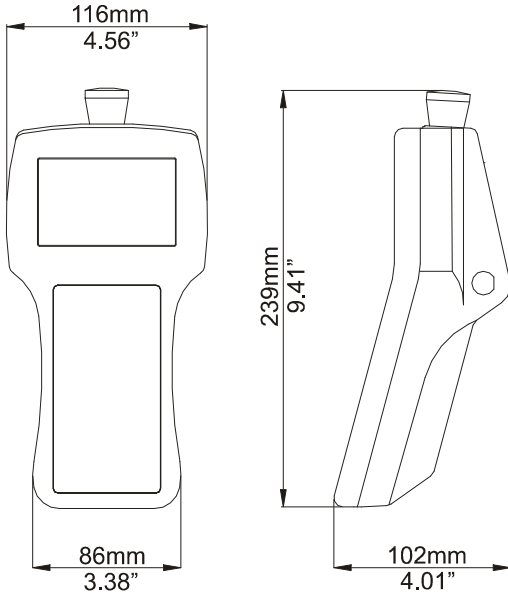

- ① Emergency Stop/ not-aus/ arrêt d'urgence/ parada de emergencia/ arresto d'emergenza
- ② Three position push button/ Dreistufiger Taster/ Bouton poussoir trois positions/ Pulsadores de tres posiciones/ Pulsante tre posizioni

Connections/ Anschlüsse/ Raccordements/ Conexiones/ Collegamenti

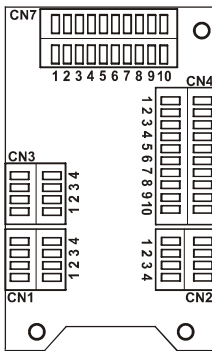

| CN1 | Emergency Stop |
|-----|--------------------------------|
| 1 | Enabling switch A (NO contact) |
| 2 | Enabling switch A (NO contact) |
| 3 | Enabling switch B (NO contact) |
| 4 | Enabling switch B (NO contact) |

| CN2 | Power |
|-----|----------|
| 1 | +24VDC |
| 2 | Common |
| 3 | Reserved |
| 4 | PE |

| CN3 | Ethernet Port |
|-----|---------------|
| 1 | RX- |
| 2 | RX+ |
| 3 | TX- |
| 4 | TX+ |

| CN4 | PLC Port (Optional) |
|-----|------------------------|
| 1 | CHA+ |
| 2 | CHA- |
| 3 | CHB+ |
| 4 | CHB- |
| 5 | +5V output (max 100mA) |
| 6 | GND |
| 7 | RXD |
| 8 | CTS |
| 9 | TXD |
| 10 | RTS |

Power supply/ Spannungsversorgung/ Alimentatio/ Alimentacion de corriente/ Alimentazione



Extra low voltage power supply / Limited power source.
 Kleinspannung Stromversorgung / Limitierte Stromquelle.
 Alimentation de voltage extra bas / tension d'alimentation limitée.
 Fuente de alimentación de extra baja tensión / Tensión limitada.
 Alimentatore a bassissima tensione di sicurezza / sorgente di potenza limitata.



Don't open the panel rear cover when the power supply is applied.
 Das Bediengerät nicht unter Spannung öffnen.
 N'ouvrez pas le couvercle arrière avec le pupitre sous tension.
 No abra la parte posterior del terminal cuando esté conectado a tensión.
 Non aprire l'involucro dei pannelli quando sono alimentati.

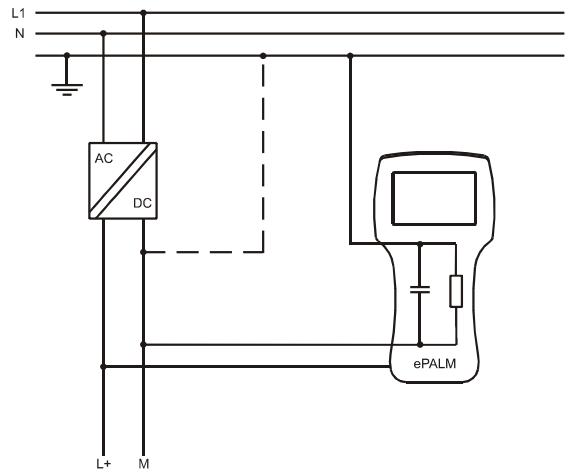

Ensure that the power supply has enough power capacity for the operation of the equipment.
 Stellen Sie sicher, dass die Spannungsversorgung genügend Leistungskapazität für den Betrieb des Gerätes aufweist.
 Assurez vous que votre alimentation possède suffisamment de puissance pour le pupitre.
 Asegúrese que la fuente de alimentación tiene suficiente capacidad para operar con el equipo.
 Verificare che l'alimentatore sia in grado di erogare la potenza necessaria per il corretto funzionamento dell'apparecchiatura.

**ePALM10
CN3**

**Ethernet
Connector RJ45**

| | | |
|---|-----|---|
| 1 | RX- | 6 |
| 2 | RX+ | 3 |
| 3 | TX- | 2 |
| 4 | TX+ | 1 |

All circuits, including the wiring of the emergency stop button and the enabling switches, must be considered SELV/PELV circuits. All electrical connections must be "extra-low voltage". / Alle Stromkreise, eingeschlossen die Verkabelung des Not-Aus Schalters sowie der Zustimmschalter, müssen SELV/PELV Bestimmungen entsprechen. Alle elektronischen Verbindungen müssen Schutzkleinspannung sein. / Toutes les circuits, en comprenant le câblage du bouton stop d'urgence et les interrupteurs relachant, doivent être considérés circuits SELV/PELV. Toutes les connexions électriques doivent être "Voltage extra bas". / Todos los circuitos, incluyendo el cableado del pulsador de paro de emergencia y los interruptores de habilitación, han de ser considerados como circuitos SELV / PELV. Todas las conexiones eléctricas han de ser de voltaje extra-bajo. / Tutti i circuiti, incluso i cablaggi del pulsante emergenza ed i pulsanti di abilitazione, devono essere considerati circuiti SELV/PELV. Tutte le connessioni elettriche devono essere a bassissima tensione di sicurezza.

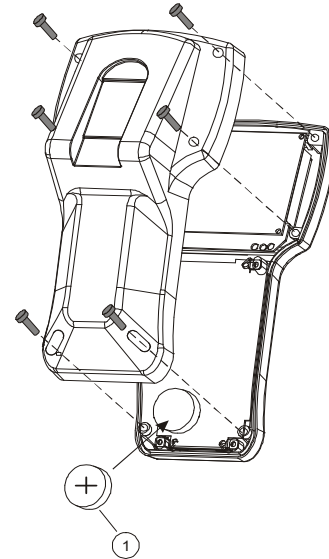

① Battery/ Batterie/ Pile/ Bateria/ Batteria:

3 V 285 mA Lithium, non rechargeable, user replaceable, RENATA model CR2430. Replace with same component or equivalent.
 3 V 285 mA-Lithium, nicht wiederaufladbar, durch den Benutzer austauschbar, RENATA-Modell CR2430. Mit gleicher oder äquivalenter Komponente ersetzen.
 Batterie 3 V 285 mA Lithium, pas rechargeable, qui peut être remplacée par l'utilisateur, modèle RENATA CR2430. Remplacez avec le même composant ou composant équivalent.
 3V 285mA Lítio, no recargable, reemplazable por el usuario, RENATA modelo CR2430. Reemplazar con el mismo componente o equivalente.
 3 V 285 mA Lítio, non ricaricabile, sostituibile dall'utente, RENATA modello CR2430. Sostituire con lo stesso componente o con uno equivalente.



Dispose of batteries according to local regulations.
 Akkus müssen ordnungsgemäß entsorgt werden.
 Les batteries doivent être jetées conformément à la réglementation locale.
 Deshégase de las baterías conforme a las normativas locales
 Smaltire le batterie rispettando le normative locali.



This is not a finished product, a power supply/connection wiring is needed to allow the use.
 Dies ist nicht ein fertiges Produkt, um die Verwendung der Verkabelung erforderlich ist ein Netzkabel / Verbindung.
 Ce n'est pas un produit fini, pour permettre l'utilisation de câblage est besoin d'un cordon de connexion.
 Esto no es un producto acabado, a fin de permitir la utilización de cableado que se necesita un cable de alimentación / conexión.
 Questo non è un prodotto finito, per permetterne l'utilizzo si rende necessario cablare un cavo di alimentazione/collegamento.

This product should be certified for the application to which it is intended.
 Dieses Produkt ist zertifiziert für die Anwendung, für die es bestimmt ist.
 Ce produit doit être certifié pour l'application à laquelle il est destiné.
 Este producto debe ser certificado para la aplicación a la que va destinado.
 Questo prodotto deve essere certificato per il campo di applicazione a cui è destinato.

Reproduction of the contents of this copyrighted document, in whole or part, without written permission of Exor International S.p.A., is prohibited.
 Dieses Dokument ist urheberrechtlich geschützt. Das vervielfältigen in Auszügen oder im Ganzen darf nicht ohne die schriftliche Zustimmung von Exor International S. p. A. vorgenommen werden.
 Il est interdit de reproduire ou transmettre tout ou partie de ce document, à quelques fins que ce soit, sans l'autorisation expresse de Exor International S.p.A.
 Se prohíbe la reproducción de cualquier parte de este documento sin el permiso escrito de Exor International S.p.A.
 Nessuna parte di questo documento può essere riprodotta senza il preventivo permesso scritto di Exor International S.p.A.